

PATENTNI ZAHTJEVI

- 5 1. Posuda (1) koja ima stijenku posude (2), dno posude (3) i otvor posude (4), pri čemu se stijenka posude (2) prostire od dna posude do otvora i načinjena je u obliku konusa, a unutarnja strana stijenke posude (2) ima rebra za slaganje (5), koja rebra se prostiru u aksijalnom smjeru i raspoređena su po obodu, **naznačena time** što je dno posude (3) na svojoj vanjskoj strani snabdjeveno, u radijalnom predjelu koji leži s vanjske strane, s najmanje jednim udubljenim dijelom (10) u koji udubljeni dio se, za vrijeme slaganja više posuda (1) jedne u drugu, može umetnuti najmanje 10 jedno rebro za slaganje posude, koja posuda se nalazi s donje strane i pri tome su posude (1) učvršćene jedna u odnosu na drugu na takav način da se ne mogu međusobno zakretati.
- 15 2. Posuda u skladu s patentnim zahtjevom 1, **naznačena time** što je dno posude (3) na svojoj vanjskoj strani snabdjeveno s udubljenjima koja su raspoređena duž opsega i koja su usklađena s rebrima za slaganje (5), pri čemu se u svako udubljenje posude koja je postavljena s donje strane može zahvatiti rebro za slaganje (5), i zahvaljujući tome posude (1) mogu biti učvršćene u svojem položaju na takav način, da se može spriječiti zakretanje oko osi posude.
- 20 3. Posuda u skladu s jednim patentnim zahtjevom 1 ili 2, **naznačena time** što vanjska strana dna posude (3) u svojem radijalnom predjelu, koji predio se nalazi na vanjskoj strani, ima aksijalno izbočeni dio koji ima oblik uglavnom kontinuiranog stopala (8) koje stopalo ima na odgovarajućim mjestima duž svojeg opsega raspoređene prekide (7), koji čine udubljenja na dnu posude (3).
- 25 4. Posuda u skladu s jednim od patentnih zahtjeva 1 do 3, **naznačena time** što su predviđena najmanje tri rebra za slaganje (5).
5. Posuda u skladu s jednim od patentnih zahtjeva 1 do 4, **naznačena time** što su predviđena četiri rebra za slaganje (5), pri čemu je svako od navedenih rebara za slaganje (5) postavljeno pod kutom od 90° u odnosu na sljedeće susjedno rebro za slaganje (5), i navedeni udubljeni dijelovi (10) na dnu posude (3) su postavljeni na isti način.
- 30 6. Posuda u skladu s jednim od patentnih zahtjeva 1 do 5, **naznačena time** što se rebra za slaganje (5) pružaju iz dna posude (3).
7. Posuda u skladu s jednim od patentnih zahtjeva 1 do 5, **naznačena time** što rebra za slaganje (5) imaju radijalnu širinu koja odgovara između jednostruke do trostruke debljine stijenke posude (1) u tom području.
8. Posuda u skladu s patentnim zahtjevom 7, **naznačena time** što rebra za slaganje (5) imaju radijalnu širinu koja odgovara između jednostruke do trostruke debljine stijenke posude (1) u tom području.

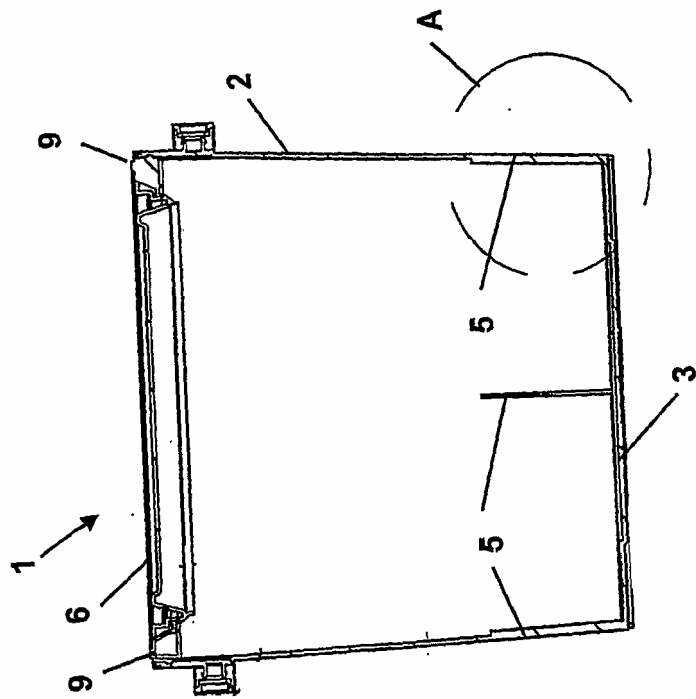

SI.1

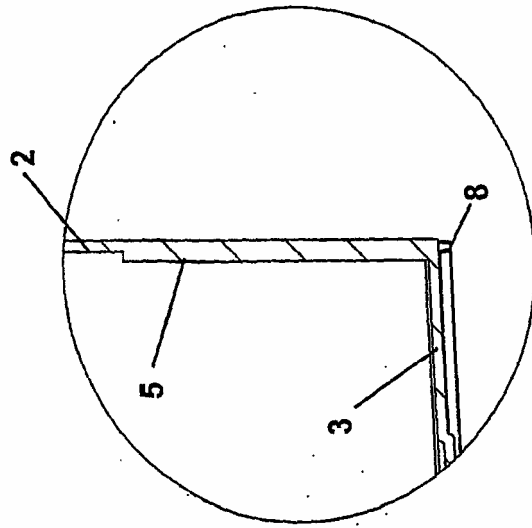

SI.2

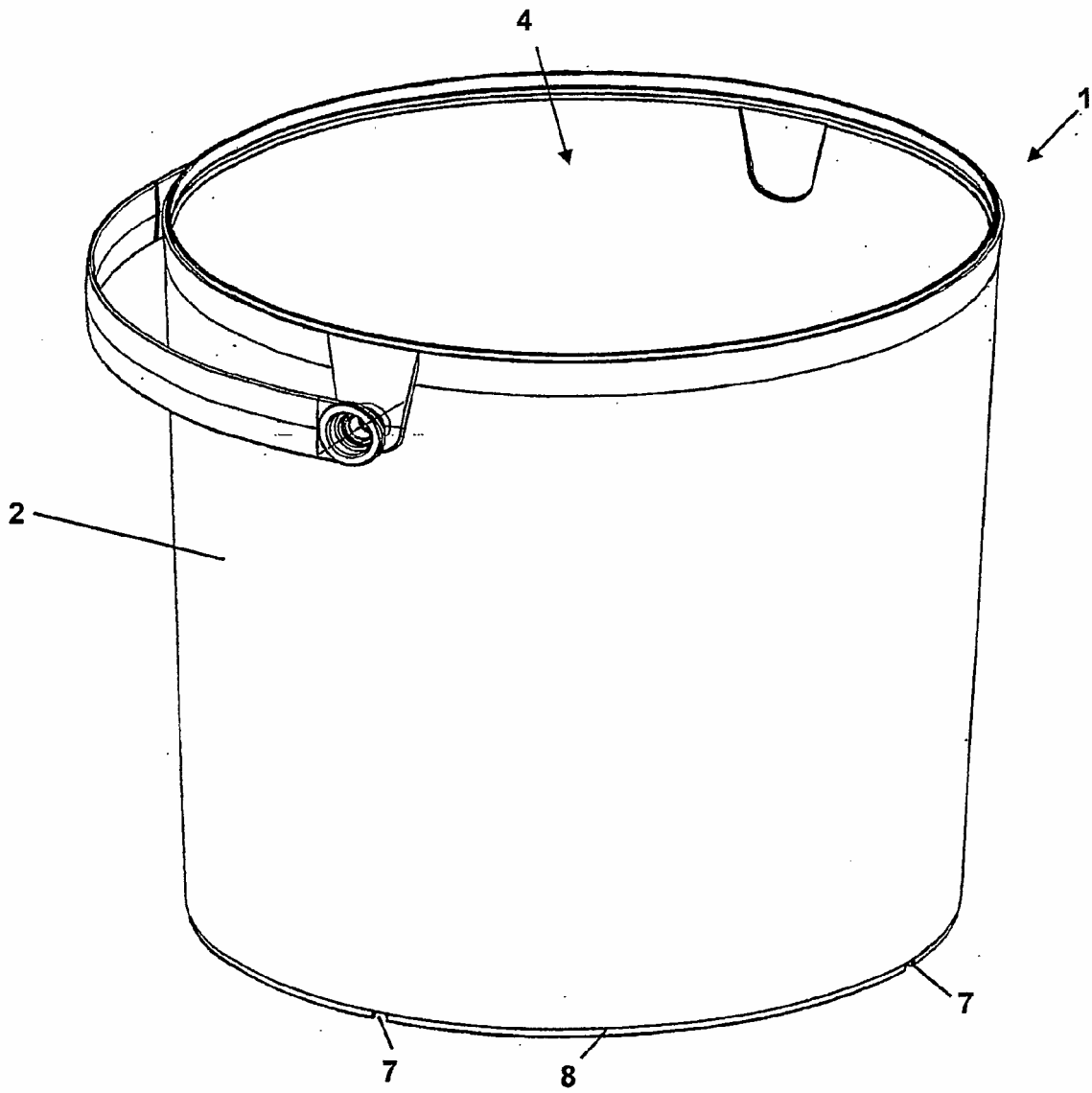

SI. 3

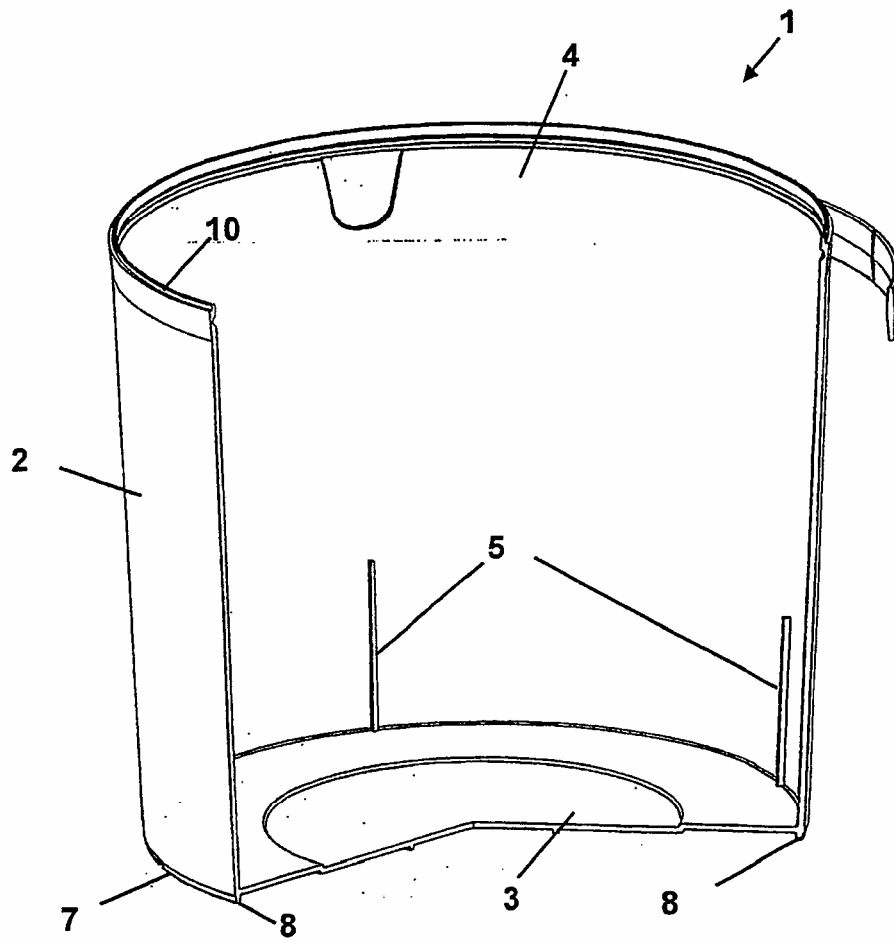

Sl. 4

